

Prima di cominciare

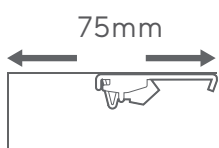

Se state usando staffe a soffitto, la parte frontale del supporto deve essere distante di almeno 75 mm (7,5 cm) dall'angolo della parete. Questo preserverà il tessuto delle tende dallo sfregamento contro il muro o contro la finestra.

Le staffe dovranno essere posizionate su entrambe le estremità, con rientranza di 100 mm (10 cm) da ambe le parti.



1

Installare le staffe (staffe a parete)

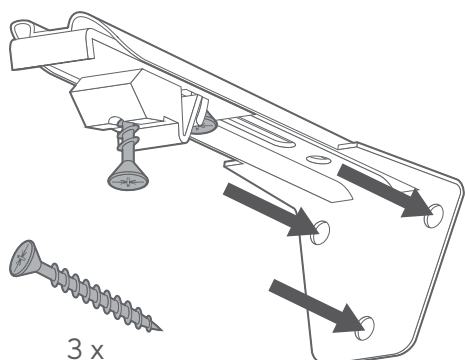

Utilizzate tre viti per fissare le staffe alla parete.

1.



Allentate la vite al centro della parte superiore della staffa, quanto basta perchè il sistema di bloccaggio possa muoversi avanti e indietro.

2.

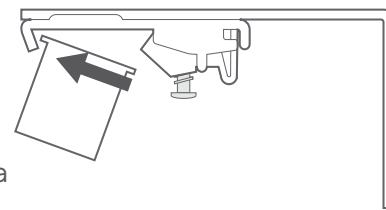

Posizionate il fincorsa nella parte frontale della staffa.

3.



Ruotate fino a inserire perfettamente nello spazio della staffa disponibile e stringete la vite per assicurarvi che tutti i componenti siano ben saldi.

Un consiglio in più:

La profondità della staffa è regolabile, consentendo al binario di essere più o meno vicino alla base di fissaggio. Allentate la vite sul retro del componente superiore, fate scorrere avanti o indietro per regolare, quindi stringete la vite per bloccare.

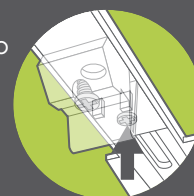

Installare le staffe (staffe a soffitto)

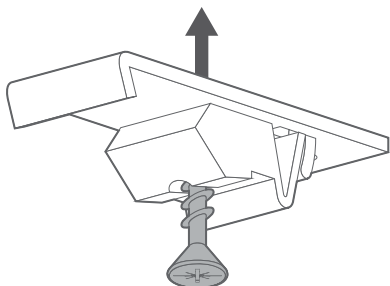

Iniziate agganciando le staffe alla guida, distanziate come sopra indicato.

1.

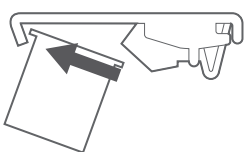

Posizionate il finecorsa nella parte frontale della staffa.

2.

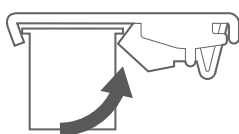

Ruotate il finecorsa fino a inserirlo perfettamente nello spazio di bloccaggio della staffa.

3.

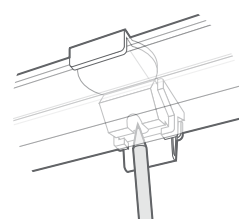

Fate scorrere il binario fino alla superficie di montaggio e segnate i fori per le viti con una matita.

4.

Mettete da parte il binario e fate i fori precedentemente indicati con la matita, quindi inserite un tassello in ogni foro.

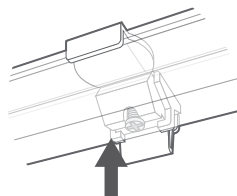

5.

Utilizzate una vite per ogni staffa, posizionandola nel foro centrale come in figura.

Appendere le tende

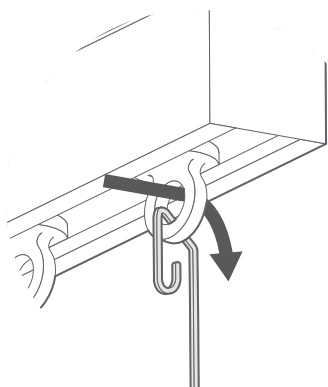

Inserite i ganci negli occhielli in plastica sul binario.

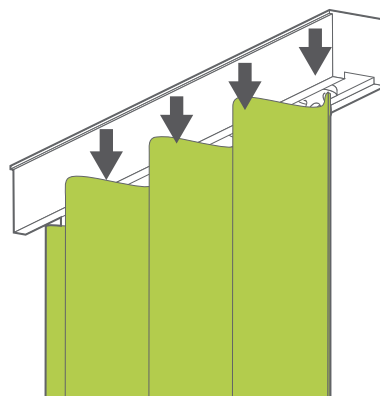

Continuate fino a quando tutti i ganci saranno inseriti e godetevi le vostre nuove tende!

Date stile alle tende

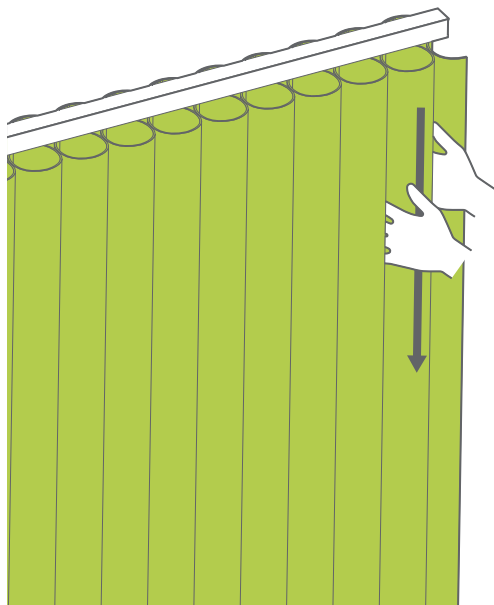

Dato che le tende sono in tessuto morbido, a volte è necessario modellarle per far sì che l'estetica sia perfettamente rifinita.

Posizionate le tende ai lati e controllate che le pieghe siano tutte uguali per dimensione e forma.

Partendo dal bordo esterno, fate scorrere le mani dall'alto verso il basso per ogni piega.

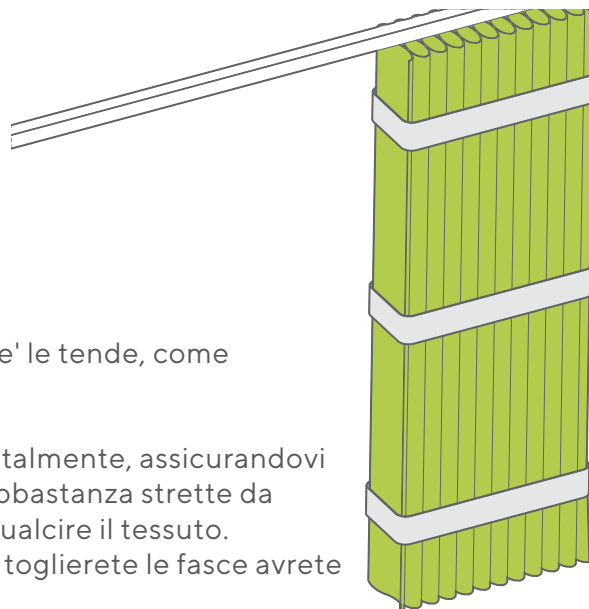

Per un risultato professionale, vi consigliamo di 'fasciare' le tende, come rappresentato in figura.

Avvolgete diverse strisce di tessuto di ricambio orizzontalmente, assicurandovi che le pieghe siano dritte. Avvolgetele quanto basta: abbastanza strette da tenere le pieghe in posizione, ma non così strette da sgualcire il tessuto. Lasciatele in questa posizione per 2 o 3 giorni. Quando toglierete le fasce avrete pieghe perfette.

Un consiglio in più:

Quando si disimballano per la prima volta le tende possono essere un po' sgualcite - questo è normale, dato che sono state piegate e imballate per il transito. State tranquilli, le pieghe col tempo svaniranno. Se avete a disposizione un ferro da stiro verticale, vaporizzare leggermente il tessuto (in modalità leggera) può esservi d'aiuto.